



Performances et caractéristiques techniques

Alimentation électrique	230 V ~ 50/60 Hz - 10 W
Débit Maximal	8 l/h
Hauteur de refoulement maximale	6 m
Niveau sonore suivant EN ISO 3744 (Mesures effectuées au LNE, pompe en eau, hors application)	21.5 dBA à 1m
Niveau sonore en application (Mesures effectuées dans le laboratoire acoustique Sauerermann, pompe en eau)	≤ 28 dBA à 1 m
Niveaux de détection	marche = 18 mm, arrêt = 12 mm, alarme = 21 mm
Contact d'alarme	NF 8 A résistif – 250V
Protection thermique (surchauffe)	90°C
Protection	IP54
Norme de sécurité	CE
Directive RoHS	Conforme
Directive DEEE	Conforme
Dimensions de la pompe	L66 x l44 x h77 mm
Dimensions du capot	L165 x l165 x h60 mm
Dimensions de la boîte	L770 x l185 x h70 mm
Dimensions de la goulotte	L750 x l80 x h60 mm
Poids	1.5 Kg
Conditionnement en lot	10 pièces
Dimensions du suremballage	L800 x l380 x h360mm

Avantages

1) Installation facile :

- 1 coude monobloc
- Système à "clipper": la goulotte peut être découpée sans ajustage bord à bord
- Plus d'espace pour le passage de la tuyauterie cuivrée isolée (diamètre maximal recommandé : 5/8" - 3/8" isolé)
- Montage réversible (à gauche et à droite)
- Branchement électrique facile grâce à la prise démontable

2) Fonctionnement silencieux :

- Installation silencieuse : la pompe est directement fixée sur le mur, à l'aide d'une platine métallique montée en appui sur des plots en caoutchouc souple antivibratoire.
- Pompe SI 1082 silencieuse : ≤ 21.5 dBA

3) Maintenance réduite :

- Pompe ayant un diamètre interne de 2,5 mm et munie d'un clapet en bec de canard pour permettre le passage de petites particules
- Entrée de condensats spécifique :
 - décanteur pour les pièces lourdes et métalliques
 - peigne pour les longues particules (cheveux, fils de cuivre, etc.)
 - l'absence de filtre limite l'encrassement

4) Design attractif :

- Aucun raccord bord à bord visible entre la goulotte et le coude
- Structure monobloc
- Joint spécial en caoutchouc, adaptable sur toute forme de split mural

5) **Protection IP54** : la pompe est protégée contre les projections d'eau (ex : condensation sur la tuyauterie)

6) **montage abaissé** : moins d'eau à l'intérieur du tube d'entrée des condensats donc moins de microbes, germes, etc

Description

Le kit inclut une pompe de relevage de condensats monobloc SI 1082 équipée d'un détecteur à flotteur. Ce kit est spécialement conçu pour une installation rapide de la pompe à l'intérieur d'un coude. **Il inclut 750 mm de goulotte.**



Contenu du Kit

1. Pompe SI 1082
2. Platine de fixation antivibratoire réversible (platine en acier galvanisé + 3 plots en caoutchouc)
3. Câble de 1,5 m : 3 fils d'alimentation, 2 fils pour le contact d'alarme NF
4. Capot de pompe (coudé plat)
5. **750 mm de goulotte 80 x 60 mm**
6. Tuyau en caoutchouc de 50 cm (Ø 15 mm interne)
7. Joint en caoutchouc pour raccordement au climatiseur
 - 3 colliers de fixation
 - Passage de plafond (recouvrant le trou dans le faux-plafond)
 - 4 vis + 4 chevilles

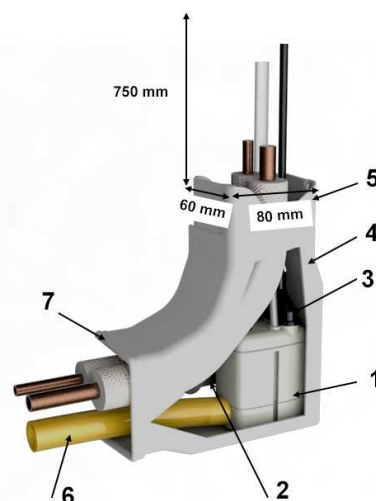

Applications

Climatiseurs jusqu'à 10 kW
Splits muraux



Accessoires



ACC 00105, ACC 00150, ACC 00151
Tube PVC transparent, Ø 6 mm int (1/4")
ACC 00105 : sous blister 5m
ACC 00150 : en bobine 50m
ACC 00151 : armé en bobine 50m



ACC 00205
6 raccords d'évacuation auto-étanches pour condensats

Tableau des débits réels pour la pompe SI1082

Les pertes de charges définies dans ce tableau sont calculées avec une tuyauterie flexible de 6 mm int.	Hauteur de refoulement	Longueur totale de tuyauterie			
		5 m	10 m	20 m	30 m
		SI1082 (en l/h)	SI1082 (en l/h)	SI1082 (en l/h)	SI1082 (en l/h)
	1 m	6,8	6,3	5,3	4,3
	2 m	5,5	5	4,1	3,2
	3 m	4,2	3,8	3	2,5
	4 m	3	2,6	2,2	2
	5 m	2,2	2	1,8	1,5

		6 m		1,4	1,2	1	
--	--	-----	--	-----	-----	---	--