

VAPADISC 707 MAX

Humidificateur Centrifuge

Manuel d'installation & d'utilisation

Attention :

Lire attentivement les instructions d'installation pour garantir une utilisation en toute sécurité. Suivre les précautions habituelles lors des travaux électriques.



TEDDINGTON FRANCE

7, avenue Philippe Lebon
92396 Villeneuve la Garenne Cedex
FRANCE

Tel : 0033 (0) 141.47.71.71

Fax : 0033 (0) 147.99.95.95

www.teddington.fr

VAPADISC 707 MAX

*** IMPORTANT ***

La simplicité apparente de l'humidificateur invite fréquemment l'utilisateur à installer l'appareil lui-même.

Le constructeur ne peut être déclaré responsable des dommages causés à l'appareil lors du montage. De ce fait, nous conseillons l'installation par une personne qualifiée.

Comme tout appareil électrique, le VAPADISC 707 MAX ne doit en aucun cas être démonté ou modifié. Toute personne intervenant sur le VAPADISC 707 MAX ou l'un de ses composants engage son entière responsabilité en cas de défaillance ou d'incident.

Ce manuel donne les informations d'utilisation, d'installation et de maintenance pour l'humidificateur centrifuge VAPADISC 707 MAX.

*** Note IMPORTANTE pour l'installateur ***

Bien que l'installation de l'appareil paraisse simple, ce manuel doit être lu attentivement avant d'entreprendre l'installation. Une vérification consciencieuse de l'installation devra être effectuée avant la mise en service de l'appareil. Ne pas suivre les instructions de ce manuel peut entraîner une annulation de la garantie.

Le remplissage manuel du réservoir et généralement toutes manipulations du VAPADISC 707 MAX doivent être effectuées après la mise hors tension de l'appareil.

Il faudra adopter un support sur lequel reposera l'appareil, adapté à la masse de l'appareil et aux conditions de sécurité du lieu d'utilisation.

*** IMPORTANT ***

Pour des raisons de sécurité, il ne faut pas laisser l'eau dans le bac lorsque l'appareil est inutilisé depuis plus de deux jours, particulièrement lorsque la température ambiante est supérieure à 25 °C. Cela est dû au fait que l'appareil ne contient pas de vidange complète et automatique.

Veiller en permanence à la bonne hygiène du réservoir d'eau.

SOMMAIRE

Introduction	P.4
Caractéristiques techniques	P.4
Sélection d'un emplacement	P.5
Installation	P.6
Installation en eau	P.6
Installation électrique	P.7
Mise en service	P.7
Maintenance	P.8
Liste des pièces	P.9
Vue éclatée	P.10
Schéma électrique	P.11

VAPADISC 707 MAX

INTRODUCTION

Qu'est ce qu'un humidificateur ?

L'air sec est susceptible de causer un grand nombre de problèmes ; le bois qui se fend, la craquelure de dessiccation du papier, le cuir qui se durcit et les fruits qui se rassissent. Il peut même causer des problèmes respiratoires. La liste est quasiment infinie.

L'humidificateur VAPADISC 707 MAX fonctionne par un la technologie centrifuge. L'eau du réservoir est aspirée par un tube type Venturi puis centrifugée sur un disque de brumisation ; de l'air est en même temps aspiré par les ouies latérales. L'air ainsi chargée d'eau traverse ensuite une grille anti-goutte puis se dirige vers le diffuseur directionnel en haut de l'appareil.

Il diffuse une brume ultra légère qui s'évapore dans l'air en l'humidifiant et la rafraîchissant. Par conséquent, les gens bénéficient d'un environnement bien plus confortable et le stockage des matériaux, comme le bois, se fait dans des conditions améliorées.

Besoins d'humidité ?

Les températures et humidités relatives suivantes sont celles typiquement conseillées pour les applications indiquées :

En industrie...	Température °C	Humidité relative % H.R.
Stockage de farine	15 – 27	50 – 65 %
Stockage de pâtisserie	15 – 20	50 – 65 %
Stockage de bananes	15	85 – 90 %
Serres	27	70 – 80 %
Stockage de cuire	10 -15	40 – 60 %
Stockage de papier	23 – 27	40 – 60 %
Stockage du tabac	23	70 – 75 %
Chambre froide à salade	3-5	95 – 100 %
Champignon	0-2	80 – 85 %
Maison	20	40 – 60 %

CARACTERISTIQUES TECHNIQUES

Spécifications :	VAPADISC 707 MAX
Type :	Humidificateur centrifuge
Alimentation électrique :	220 – 240 V / 1Ph / 50Hz
Dimensions :	Diamètre 310 mm, hauteur 470 mm
Poids en fonctionnement :	10 kg
Débit :	1,5 Litres / heure
Puissance électrique	90 W

SELECTION D'UN EMPLACEMENT

Toujours déplacer et/ou manipuler l'appareil hors tension.

Placer l'appareil de manière à permettre une bonne absorption du brouillard par l'air

Installer l'appareil de préférence dans un flux/courant d'air afin de diffuser au mieux le brouillard.

Placer l'appareil horizontalement.

Ne pas placer l'appareil sur une étagère amovible.

Fixer l'appareil solidement afin d'éviter tout basculement (attention aux enfants)

Ne pas placer d'appareils électriques et/ou sensible à l'eau sous l'appareil et dans la zone d'absorption du brouillard.

Ne pas installer l'appareil dans l'enceinte d'un four.

Ne pas installer l'appareil où il est exposé au gel.

Si les besoins d'humidification impliquent l'installation de plusieurs appareils, respecter une distance minimum de 1,5 m entre deux unités.

Ne pas placer l'appareil sous un plafond – garder au moins 2 mètres pour l'absorption du brouillard par l'air.

Placer l'appareil à 1,5 mètre minimum d'un plafond.

Garder une distance libre de tout obstacle de 0,5 mètre autour de l'appareil.

Placer l'appareil à plus de 1 mètre de toutes parois froides (évaporateur, porte, fenêtre)

Si des traces d'eau apparaissent sur le mur proche ou le plafond proche, modifier l'emplacement du VAPADISC 707 MAX

INSTALLATION

Attention : pression d'alimentation en eau maxi : 5 bars

Alimentation en eau :

Nous conseillons fortement de filtrer l'eau d'alimentation contre toutes les particules contenues naturellement dans celle-ci (calcaire, ferrites, bactéries ...). Par exemple, une eau trop ferrugineuse ou trop calcaire provoquera un encrassement rapide de l'appareil et donc une maintenance très fréquente et difficile, ou une présence de bactéries trop importantes créer un bio film qui perturbe le fonctionnement de l'appareil et peut créer des problèmes de santé humaine et/ou animale.

La filtration de l'eau permet également un fonctionnement hygiénique de l'appareil, sans risque de pollution ou d'odeur.

Nous conseillons d'alimenter l'appareil avec de l'eau déminéralisée par osmose inverse, cependant en fonction des risques liés à l'environnement de l'appareil sur son lieu d'installation, une filtration à particules, au poly phosphate, aux charbons actifs, aux UV ou un adoucisseur peuvent être suffisant. Pour toutes informations complémentaires, vous pouvez vous contacter TEDDINGTON France ou votre spécialiste local en traitement de l'eau.

Dans tous les cas la maintenance de l'appareil doit être réalisée minutieusement par du personnel qualifié, idem pour l'appareil de traitement et de filtration de l'eau. Une analyse régulière de l'eau de la cuve doit être réalisée afin de s'assurer de la bonne compatibilité de celle-ci avec la bonne santé des personnes utilisant/vivant autour de l'appareil.

Connexion en eau :

L'appareil est fourni avec deux mètres de flexible souple et un raccord ¼" Fem. Enfoncer au maximum le tube dans l'orifice de l'appareil prévu à cet effet, procéder de même dans le raccord ¼". Puis connecter l'ensemble au système de filtration de l'eau avec vanne d'arrêt.

L'appareil peut fonctionner temporairement par remplissage manuel, pour ce faire, ôter le diffuseur directionnel de l'appareil pour remplir. Stopper le remplissage au moment du débordement du réservoir par le trop plein.

VAPADISC 707 MAX

Connexion électrique :

Les manipulations électriques doivent impérativement être effectuée par un technicien habilité.

Protéger l'appareil contre les surtensions et les surintensités selon les prescriptions électriques en vigueur dans le local et la région d'installation.

Connectez le bornier électrique du VAPADISC 707 MAX à l'alimentation électrique 230 volts Ph + N + Terre / 50 Hz selon les prescriptions électriques en vigueurs dans le local et la région d'installation soit en utilisant le cordon avec prise fourni, soit via un raccordement en boîte de dérivation.

L'appareil fonctionne en tout-ou-rien sur son alimentation électrique

L'installation d'un hygrostat est fortement conseillée pour le contrôle des fonctions marche/arrêt des appareils VAPADISC 707 MAX afin de maintenir l'humidité relative au niveau désiré. Si un hygrostat n'est pas utilisé, installer un interrupteur marche/arrêt.

Eviter le fonctionnement par des impulsions inférieures à une minute.

Positionner l'hygrostat et/ou la sonde selon les préconisations d'usage et les préconisations du constructeur.

Mise en service :

- Vérifier que l'appareil est bien hors tension.
- Vérifier que l'installation est bien conforme aux points précédents
- Vérifier que le diffuseur directionnel est bien en place et qu'il diffuse dans la bonne direction.
- Ouvrir la vanne d'isolement de l'eau, l'appareil se remplit quelques minutes. Vérifier que le niveau d'eau se stabilise via l'indicateur de niveau rouge sur le côté.
- Mettre l'appareil sous tension.

MAINTENANCE

La maintenance et la bonne hygiène de l'appareil sont sous la responsabilité exclusive de l'utilisateur du système. Celui-ci doit souscrire un contrat de maintenance auprès d'une société spécialisée. Contacter TEDDINGTON France pour connaître la société la plus proche du lieu d'installation.

Les humidificateurs VAPADISC 707 MAX sont fabriqués en matériaux de qualités pour assurer de bonnes performances pendant le fonctionnement. Les roulements du moteur sont étanches et graissés à vie (et non jamais besoin de lubrification).

Un contrôle quotidien de bon fonctionnement et d'absence de fuite est nécessaire, toute observation suspecte doit déclencher une visite de maintenance.

Selon la qualité de l'eau et la fréquence d'utilisation du VAPADISC 707 MAX, il sera nécessaire de nettoyer l'appareil à intervalles réguliers, en général tous les un à deux mois, dépendant de la qualité de l'eau, de l'air et de la température d'utilisation.

Détail des opérations :

- Contrôler le bon fonctionnement du flotteur
- Nettoyer la grille d'entrée d'air
- Vider le réservoir d'eau et observer les signes de présence de bio film, le cas échéant, nettoyer à l'aide de produits spéciaux selon les préconisations du fabricant du produit, puis bien rincer.
- Détartre la cuve
- Nettoyer toutes les surfaces internes de l'appareil à l'aide de produits chlorés.

VAPADISC 707 MAX

LISTE DES PIECES

REF	Description	REF	Description
1515	Moteur (230V/50HZ)	1529	Écran
1517	Condensateurs (230V/50HZ)	1530	Capot brumisation
1519	Hélice du ventilateur	1531	Support mi hauteur
1520	Capot moteur	1532	Support bas
1521	Support moteur	1533	Support crépine
1522	Cordon d'alimentation	1534	Crépine
1523	Séparateur de gouttelettes	1535	Pied de support
1524	Assemblage	1536	Robinet à flotteur
1525	Disque	1537	Flotteur
1526	Pompe à eau venturi	1538	Réservoir
1527	Diffuseur directionnel de l'humidification	1539	Ressort
1528	Filtre	1540	Poignée

VAPADISC 707 MAX

VUE ECLATEE DU VAPADISC 707 MAX

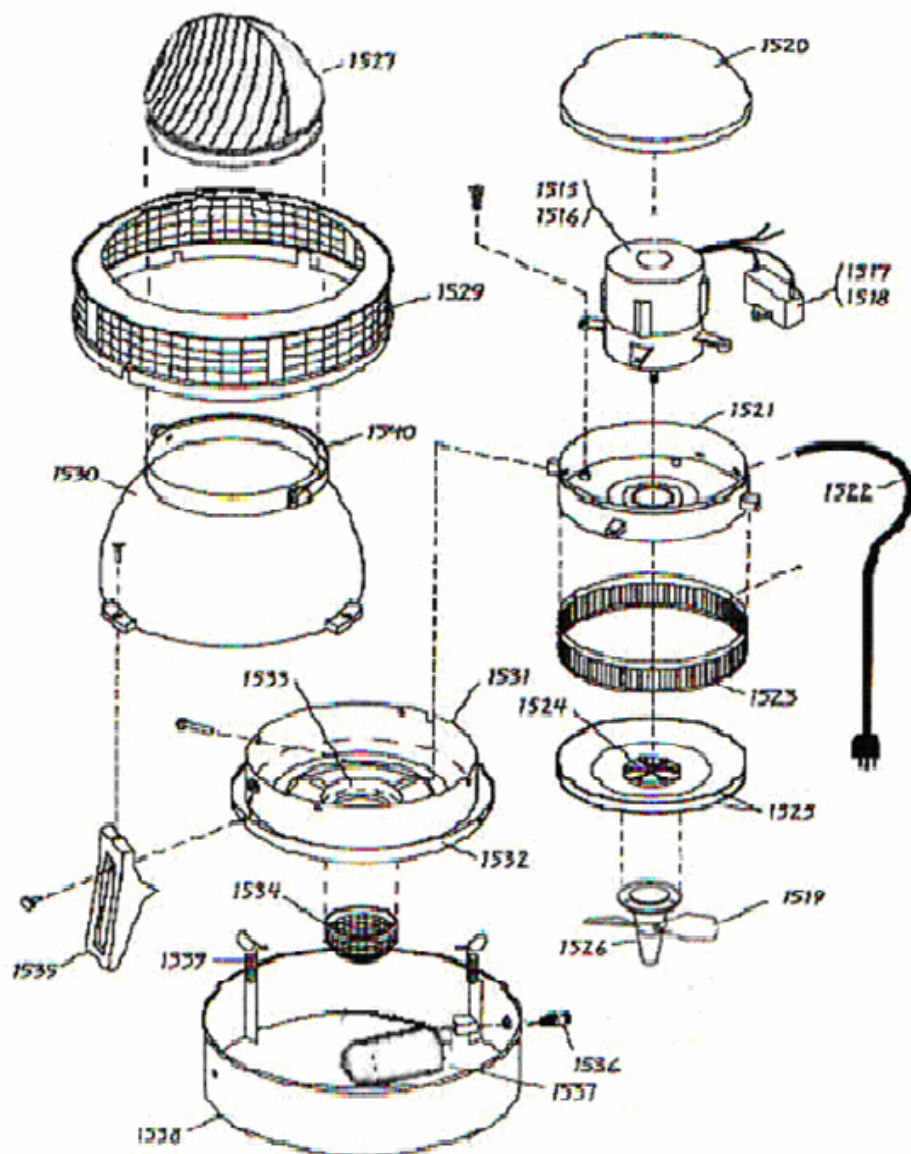

SCHEMA ELETRIQUE

